

SUPPORTI E STAFFAGGI

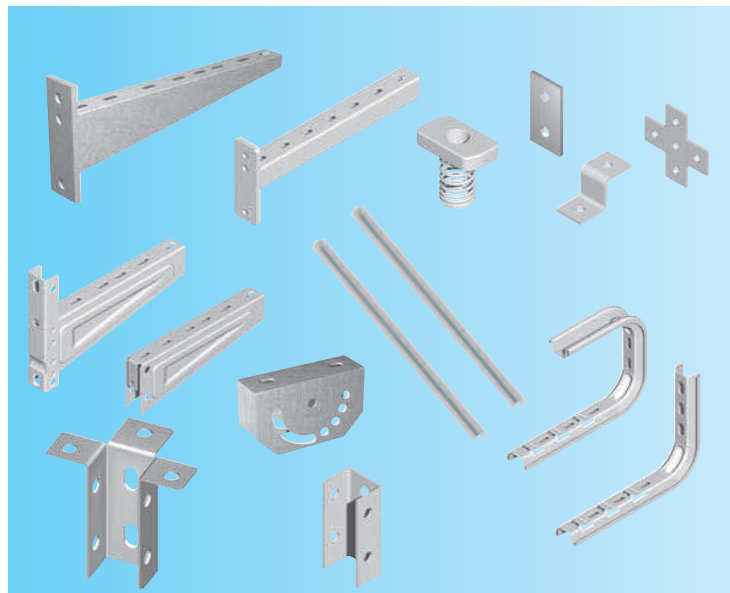

- 4 serie di prodotti
- UNICA - gamma completa di mensole, profili e accessori adatta a tutte le installazioni, dalle più leggere alle più pesanti
- VITE AD ANCORA - sistema completo di staffe, profili e accessori per comporre le più svariate strutture di supporto ad elevate portate e adatto alla doppia distribuzione: idraulica ed elettrica
- PROFILO AD OMEGA - mensole adatte al fissaggio sia delle passerelle a filo sia dei canali
- BARRA FILETTATA / A BANDELLA - sistemi di supporto per installazioni in mezzeria
- Disponibili nelle finiture:
 - Sendzimir (S)
 - Elettrozincato (E)
 - Verniciato blu RAL 5012 (VA)
 - Verniciato grigio RAL 7032 (VG)
 - Acciaio Inox AISI 304 (I)
 - Zincato a caldo (Z)
 - Zinco Alluminio (ZA)

SteelLine

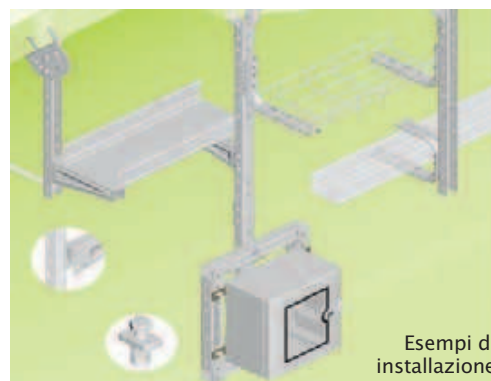

Unica	300
Vite ad ancora	302
Profilo ad omega	304
Barra filettata	304
A bandella	305
Informazioni tecniche specifiche	306

INSTALLAZIONE IN ACCIAIO

UNICA

INSTALLAZIONE IN ACCIAIO



Attacco a soffitto a 2 ali

Denominazione	Codice
SS2	S = 32935 Z = 32938
Per MA 15/ MA-N 20/MAF-N	VA = 32936 VG = 32937
spessore 2 mm	I = 32939

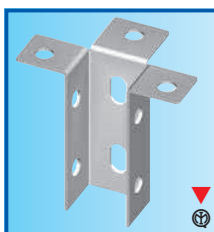

Attacco a soffitto a 3 ali

Denominazione	Codice
SS3L	S = 32940 Z = 32943
Per MA 15/ MA-N 20	VA = 32941 VG = 32942
spessore 2 mm	I = 32944 ZA = 33298
SS3P	S = 32945 Z = 32948
	VA = 32946 VG = 32947
Per MAF-N	I = 32949 ZA = 33282

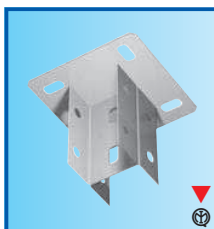

Attacco a soffitto doppio

Denominazione	Codice
SSD 42	Z = 32358 VA = 32356 VG = 32357
spessore 3 mm	I = 32355

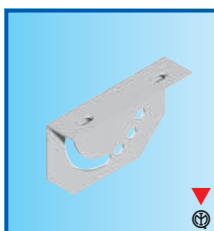

Attacco a soffitto regolabile a "L"

Denominazione	Codice
SSRL	S = 32955 Z = 32958 VA = 32956 VG = 32957
spessore 2 mm	I = 32959
SSRP	S = 32960 Z = 32963 VA = 32961 VG = 32962
spessore 3 mm	I = 32964



Attacco a soffitto regolabile da 0° a 90°

Denominazione	Codice
SSR 20	S = 32443 VA = 32444 VG = 32445
spessore 2 mm	I = 32442
SSR 42	S = 33095 Z = 32449 VA = 32447 VG = 32448
spessore 3 mm	I = 32446

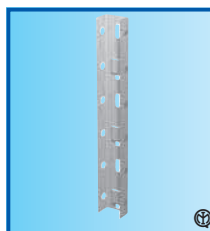

Profilo per sospensione

Denominazione	Codice
MA 15 37x30	S = 30868 VA = 30869
spessore 1,5 mm	VG = 30870
lunghezza 2 m	I = 30867

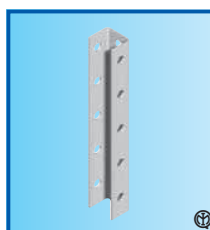

Profilo per sospensione forato

Denominazione	Codice
MA-N 20 37x30	S = 32996 Z = 32999 VA = 32997 VG = 32998
spessore 2 mm	I = 33000
lunghezza 2 m	ZA = 33257
MAF-N 40x33	S = 32970 Z = 32973 VA = 32971 VG = 32972
spessore 3 mm	I = 32974
lunghezza 2 m	ZA = 33258



Giunto per profilo per sospensione

Denominazione	Codice
GMA-N 49	S = 32965 Z = 32968 VA = 32966 VG = 32967
spessore 3 mm	I = 32969

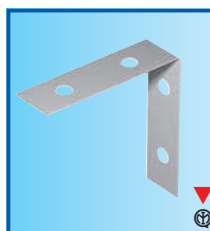

Supporto per profilo per sospensione

Denominazione	Codice
SMA 2550	S = 32847 Z = 32221 VA = 32219 VG = 32220
	I = 32218

S
finitura
SENDZIMIR

Z
finitura
ZINCATO
A CALDO

VA
finitura verniciato
BLU
RAL 5012

VG
finitura verniciato
GRIGIO
RAL 7032

I
finitura
INOX
AISI 304

ZA
finitura
ZINCO
ALLUMINIO

E
finitura
ELETTROZINCATO

EN 50085-2-1

EN 50085-2-1
EN 61537

UNICA

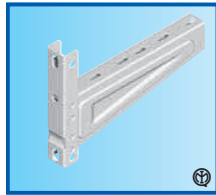

Mensola con spallina

Base canale	Denominazione	Codice
75	MSU 075	S = 32855
		Z = 32879
		VA = 32863
		VG = 32871
		I = 32887
100	MSU 100	S = 32856
		Z = 32880
		VA = 32864
		VG = 32872
		I = 32888
ZA = 33280		
150	MSU 150	S = 32857
		Z = 32881
		VA = 32865
		VG = 32873
		I = 32889
200	MSU 200	S = 32858
		Z = 32882
		VA = 32866
		VG = 32874
		I = 32890
ZA = 33255		
300	MSU 300	S = 32859
		Z = 32883
		VA = 32867
		VG = 32875
		I = 32891
400	MSU 400	S = 32860
		Z = 32884
		VA = 32868
		VG = 32876
		I = 32892
500	MSU 500	S = 32861
		Z = 32885
		VA = 32869
		VG = 32877
		I = 32893
600	MSU 600	S = 32862
		Z = 32886
		VA = 32870
		VG = 32878
		I = 32894

Posizionamento su MA 15: solo all'esterno sui 3 lati del profilo

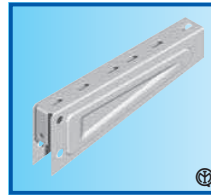

Punta mensola

Base canale	Denominazione	Codice
75	PMU 075	S = 32895
		Z = 32919
		VA = 32903
		VG = 32911
		I = 32927
100	PMU 100	S = 32896
		Z = 32920
		VA = 32904
		VG = 32912
		I = 32928
ZA = 33281		
150	PMU 150	S = 32897
		Z = 32921
		VA = 32905
		VG = 32913
		I = 32929
200	PMU 200	S = 32898
		Z = 32922
		VA = 32906
		VG = 32914
		I = 32930
ZA = 33256		
300	PMU 300	S = 32899
		Z = 32923
		VA = 32907
		VG = 32915
		I = 32931
400	PMU 400	S = 32900
		Z = 32924
		VA = 32908
		VG = 32916
		I = 32932
500	PMU 500	S = 32901
		Z = 32925
		VA = 32909
		VG = 32917
		I = 32933
600	PMU 600	S = 32902
		Z = 32926
		VA = 32910
		VG = 32918
		I = 32934

Con linguette per aggancio rapido al profilo MA 15 sino alla dimensione 300



Viti dadi e rondelle M10

Denominazione	Codice
VDR 1020	E = 30011
	I = 30012
	I = 30018
VDR 1060	E = 30017
	I = 30017
	I = 30018

Adatti per fissare le mensole nel profilo MA 15/MA-N 20/MAF-N e per fissare i profili per sospensione agli attacchi a soffitto

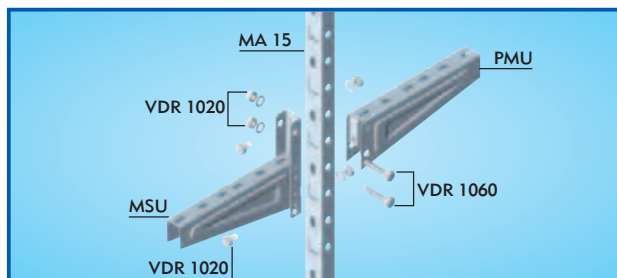
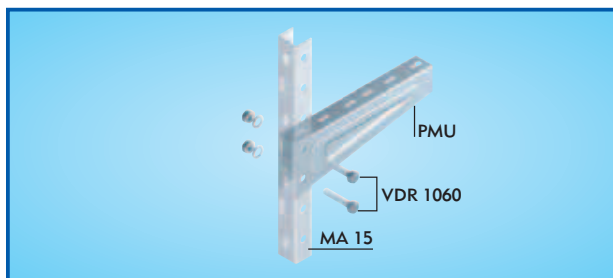
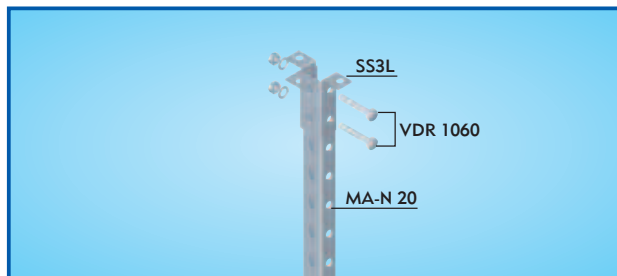

VITE AD ANCORA

INSTALLAZIONE IN ACCIAIO

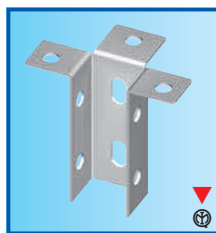

Attacco a soffitto a 3 ali

Denominazione	Codice
SS3A	S = 32950
per MPA 20/	Z = 32953
MPA-N 40	VA = 32951
	VG = 32952
spessore 3 mm	I = 33954



Vite ad ancora

Denominazione	Codice
VA 10	Z = 32662

Completa di dado e rondella. Adatta per fissare le mensole MAN, MAN-N nei profili MPA 20 / MPA-N 40

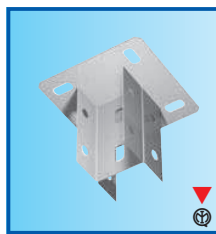

Attacco a soffitto doppio

Denominazione	Codice
SSD 42	Z = 32358
	VA = 32356
spessore 3 mm	VG = 32357



Mensola per vite ad ancora

Base canale	Denominazione	Codice
75	MAN 075	Z = 30884
		VA = 30882
		VG = 30883
		E = 33001
100	MAN 100	Z = 30887
		VA = 30885
		VG = 30886
		E = 33002
150	MAN 150	Z = 30890
		VA = 30888
		VG = 30889
		E = 33003
200	MAN 200	Z = 30893
		VA = 30891
		VG = 30892
		E = 33004
300	MAN 300	Z = 30896
		VA = 30894
		VG = 30895
		E = 33005

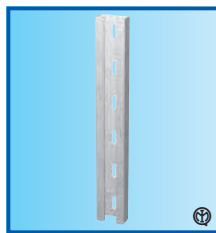

Profilo per sospensione

Denominazione	Codice
MPA 20 20,5x41	S = 32844
	Z = 30980
spessore 2,5 mm	VA = 30978
lunghezza 2 m	VG = 30979

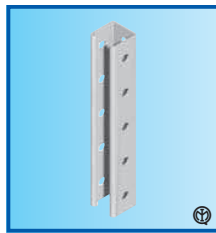

Profilo per sospensione forato

Denominazione	Codice
MPA-N 40 41x41	S = 32975
	Z = 32978
spessore 2,5 mm	VA = 32976
lunghezza 2 m	VG = 32977



Mensola con profilo pieno

Base canale	Denominazione	Codice
300	MAN-N 300	Z = 32983
		VA = 32981
		VG = 32982
		E = 32980
400	MAN-N 400	Z = 32987
		VA = 32985
		VG = 32986
		E = 32984
500	MAN-N 500	Z = 32991
		VA = 32989
		VG = 32990
		E = 32988
600	MAN-N 600	Z = 32995
		VA = 32993
		VG = 32994
		E = 32992

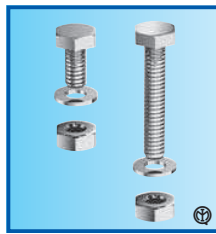

Viti dadi e rondelle M10

Denominazione	Codice
VDR 1020	E = 30011
VDR 1060	E = 30017

Adatti per fissare i profili per sospensione agli attacchi a soffitto

S finitura SENDZIMIR	Z finitura ZINCATO A CALDO	VA finitura verniciato BLU RAL 5012	VG finitura verniciato GRIGIO RAL 7032	I finitura INOX AISI 304	ZA finitura ZINCO ALLUMINIO	E finitura ELETTROZINCATO	 EN 50085-2-1	 EN 50085-2-1 EN 61537
-----------------------------------	--------------------------------------------	-----------------------------------------------------	--------------------------------------------------------	------------------------------------------	---------------------------------------------	----------------------------------------	------------------	------------------------------

VITE AD ANCORA



Vite a testa esagonale M10

Denominazione	Codice
V 1020	E = 33091
V 1030	E = 33092

Le viti V 1020/V 1030 sono adatte per fissare le mensole MAN/MAN-N e le piastrine nei profili per sospensione MPA 20 / MPA-N 40

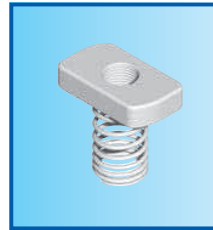

Dado a molla corta Dado a molla lunga

Denominazione	Codice
DAMC (per profilo MPA 20)	E = 33093
DAML (per profilo MPA-N 40)	E = 33094

I dadi DAMC / DAML sono adatti per fissare le mensole MAN/MAN-N e le piastrine nei profili per sospensione MPA 20 / MPA-N 40

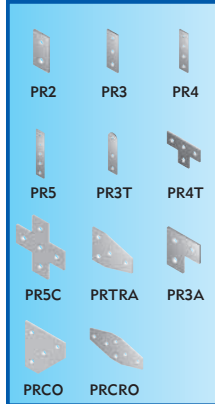

Piastrine di raccordo

Denominazione	Codice
PR2 (2 fori)	E = 33070
PR3 (3 fori)	E = 33071
PR4 (4 fori)	E = 33072
PR5 (5 fori)	E = 33073
PR3T (3 fori - una estremità arrotondata)	E = 33074
PR4T (a "T" - 4 fori)	E = 33076
PR5C (a croce - 5 fori)	E = 33077
PRTRA (a trapezio - 4 fori)	E = 33078
PR3A (ad angolo - 3 fori)	E = 33075
PRCO (a cono - 3 fori)	E = 33079
PRCRO (a rombo - 6 fori)	E = 33080

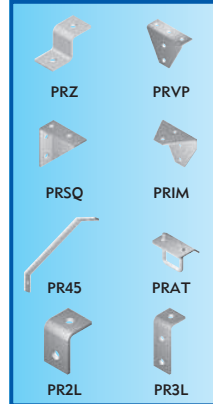

Piastrine di raccordo

Denominazione	Codice
PRZ (a "Z" - 2 fori)	E = 33081
PRVP (per variazione di piano)	E = 33082
PRSQ (a squadra)	E = 33083
PRIM (a incrocio multiplo)	E = 33084
PR45P (a 45° - lunghezza 220 mm)	E = 33085
PR45M (a 45° - lunghezza 320 mm)	E = 33086
PR45L (a 45° - lunghezza 420 mm)	E = 33087
PRAT (per attacco a trave)	E = 33088
PR2L (a "L" - 2 fori)	E = 33089
PR3L (a "L" - 3 fori)	E = 33090

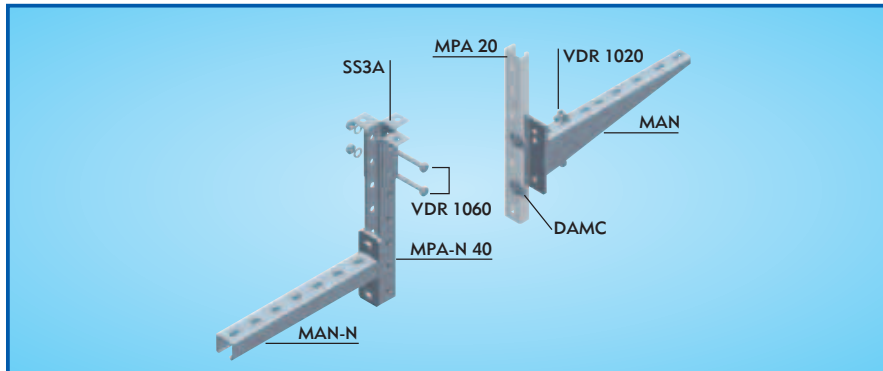

PER I VALORI SWL DELLE MENSOLE CONSULTARE PAG. 306

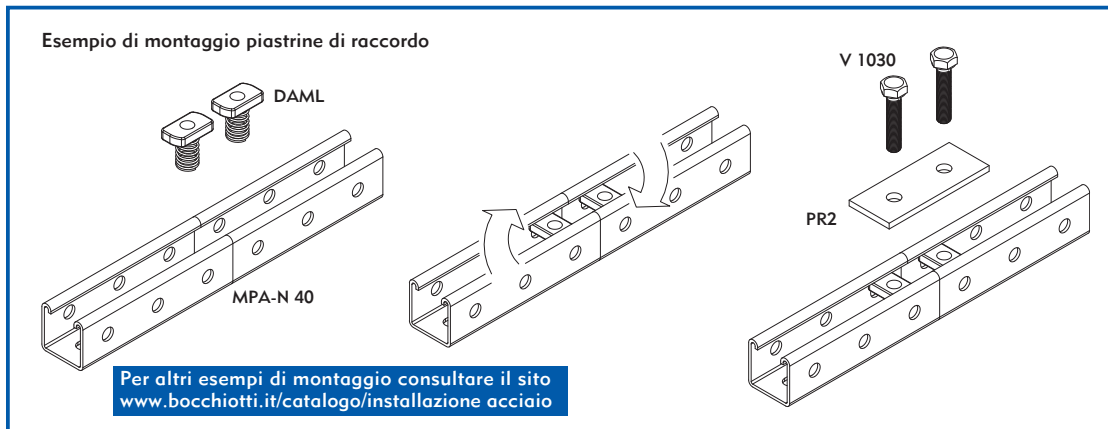

Esempio di montaggio piastrine di raccordo

Per altri esempi di montaggio consultare il sito [www.bocchiotti.it/catalogo/installazione acciaio](http://www.bocchiotti.it/catalogo/installazione%20acciaio)

PROFILO AD OMEGA



Mensola a "C"

Base canale	Denominazione	Codice
100	MOC 100	S = 33039
		VA = 33047
		VG = 33055
		I = 33063
200	MOC 200	S = 33041
		VA = 33049
		VG = 33057
		I = 33065
300	MOC 300	S = 33042
		VA = 33050
		VG = 33058
		I = 33066
400	MOC 400	S = 33043
		VA = 33051
		VG = 33059
		I = 33067
500	MOC 500	S = 33044
		VA = 33052
		VG = 33060
		I = 33068

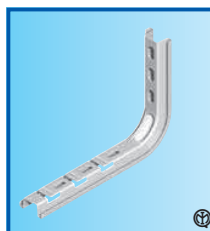

Mensola a "L"

Base canale	Denominazione	Codice
100	MOL 100	S = 33007
		VA = 33015
		VG = 33023
		I = 33031
200	MOL 200	S = 33009
		VA = 33017
		VG = 33025
		I = 33033
300	MOL 300	S = 33010
		VA = 33018
		VG = 33026
		I = 33034
400	MOL 400	S = 33011
		VA = 33019
		VG = 33027
		I = 33035
500	MOL 500	S = 33012
		VA = 33020
		VG = 33028
		I = 33036

PER I VALORI DI CAPACITÀ DI CARICO CONSULTARE PAG. 270

BARRA FILETTATA

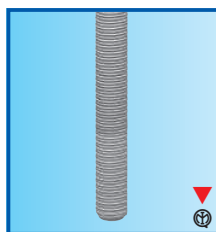

Barra filettata

Denominazione	Codice
BAR 6	E = 30137
	I = 30138
BAR 8	E = 30139
BAR 10	E = 30136

lunghezza 1 m



Manicotto di raccordo

Denominazione	Codice
MAC 6	E = 30876
MAC 8	E = 30877
MAC 10	E = 30875



Dado flangiato

Denominazione	Codice
DA 6	E = 30463
	I = 30464
DA 8	E = 30465
DA 10	E = 30462

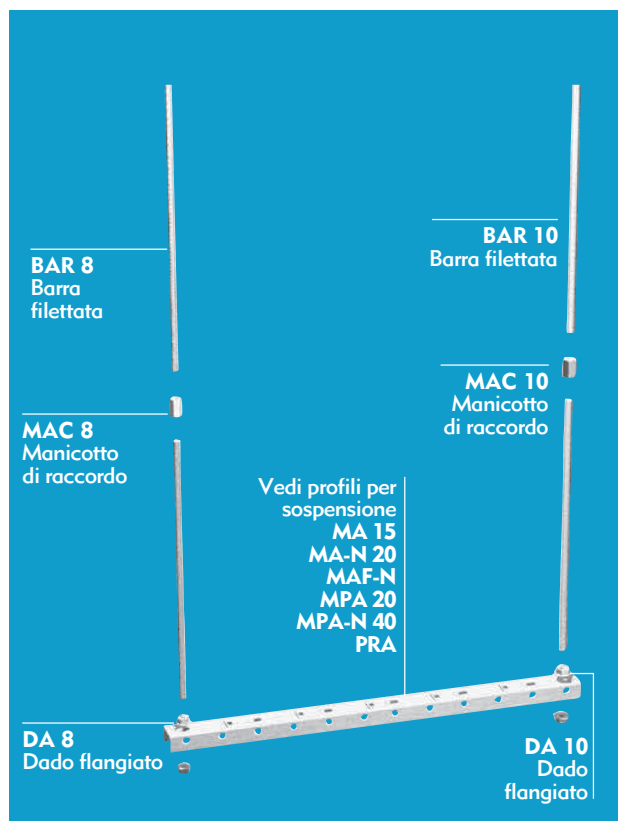

A BANDELLA

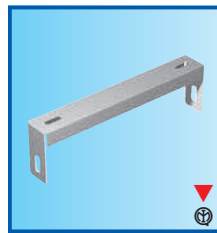

Supporto a sella

Base canale	Denominazione	Codice
75	SSE 075	S = 32359
		VA = 32360
		VG = 32361
100	SSE 100	S = 32362
		VA = 32363
		VG = 32364
150	SSE 150	S = 32365
		VA = 32366
		VG = 32367
200	SSE 200	S = 32368
		VA = 32369
		VG = 32370
300	SSE 300	S = 32371
		VA = 32372
		VG = 32373
400	SSE 400	S = 32374
		VA = 32375
		VG = 32376
500	SSE 500	S = 32377
		VA = 32378
		VG = 32379
600	SSE 600	S = 32380
		VA = 32381
		VG = 32382

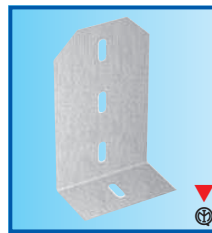

Supporto ad L

Denominazione	Codice
SSL 42	S = 32383
	VA = 32384
	VG = 32385



Viti dadi M6

Denominazione	Codice
VI 1960	E = 30019

Sottotesta quadro completo di dado flangiato

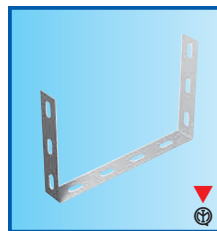

Supporto a culla

Base canale	Denominazione	Codice
75	SSC 075	S = 32331
		VA = 32332
		VG = 32333
100	SSC 100	S = 32334
		VA = 32335
		VG = 32336
150	SSC 150	S = 32337
		VA = 32338
		VG = 32339
200	SSC 200	S = 32340
		VA = 32341
		VG = 32342
300	SSC 300	S = 32343
		VA = 32344
		VG = 32345
400	SSC 400	S = 32346
		VA = 32347
		VG = 32348
500	SSC 500	S = 32349
		VA = 32350
		VG = 32351
600	SSC 600	S = 32352
		VA = 32353
		VG = 32354

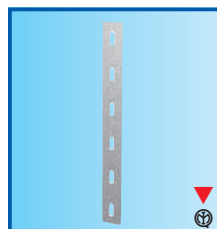

Bandella per sospensione

Denominazione	Codice
BDL 3012	S = 30140
	VA = 30141
	VG = 30142
BDL 3020	S = 30143
	VA = 30144
	VG = 30145

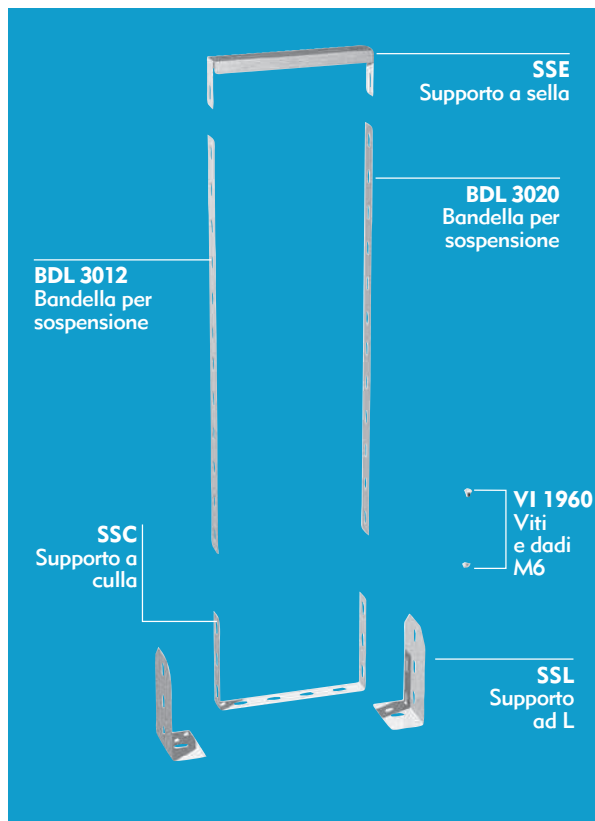

SUPPORTI E STAFFAGGI

Valori SWL delle mensole

Denominazione	Portata (N) *	Denominazione	Portata (N) *
MSU 075	4120	MAN 075	4410
MSU 100	4120	MAN 100	4400
MSU 150	3230	MAN 150	3915
MSU 200	3230	MAN 200	3720
MSU 300	2150	MAN 300	2590
MSU 400	2250	MAN-N 300	4895
MSU 500	1800	MAN-N 400	3910
MSU 600	1600	MAN-N 500	3220
		MAN-N 600	2730
PMU 075	3580		
PMU 100	3580	MOL / MOC 100	980
PMU 150	3280	MOL / MOC 200	860
PMU 200	3040	MOL / MOC 300	505
PMU 300	2060	MOL / MOC 400	340
PMU 400	3330	MOL / MOC 500	260
PMU 500	2690		
PMU 600	2400		

* La portata è espressa in Newton, per ricavare la portata in kg dividere il valore per 9,8.

Le mensole MSU, PMU, MAN, MAN-N, MOL, MOC sono certificate secondo la Norma EN 61537.

I valori di carico si riferiscono alla metodologia di prova indicata nel paragrafo 10.8.1 "Prove per il SWL di staffe a mensola", configurazione di prova come da Fig. 6 della Norma e si riferiscono ad una installazione a parete.

I valori relativi alle serie di mensola PMU, MAN e MAN-N (mensola per profilo) si riferiscono ad una installazione con profilo fissato a parete.